

Koperskeuze

Project

: Quatrebras Park, Quartier III, fase 1

Hieronder volgt een overzicht van ruimte vergrotende opties.

Alle overige mogelijkheden voor uw favoriete woning kunt u later ontdekken op Homestudios.

In een persoonlijk gesprek met de woonadviseur van Homestudios kunt u uw persoonlijke woonwensen kenbaar maken.

Rijwoningen type Cyclamen (type 1) Camelia (1) en Ancolie (2)

Omschrijving	Niet mogelijk bij bouwnummer	prijs incl. BTW*
Uitbouw achterzijde 1.20 type Cyclamen en Camelia (1)	3013 t/m 3015 en 3047-3048	€ 21.500
Uitbouw achterzijde 2.40 type Cyclamen en Camelia (1)	3012 t/m 3015 en 3047 t/m 3050 en 3055-3056-3062-3063	€ 30.000
Uitbouw achterzijde 1.20 type Ancolie (2)		€ 22.500
Uitbouw achterzijde 2.40 type Ancolie (2)		€ 31.000
Dakkapel voorzijde Camelia en Ancolie	3011 t/m 3014 3031, 3035 en 3048 t/m 3051	€ 11.500
Dakkapel achterzijde Camelia	3054 t/m 3057 en 3062	€ 11.500
Dakkapel kopgevel Cyclamen	3015 en 3058	€ 13.500

Twee-onder-een-kapwoningen type Freesia (3) Dahlia(4) en Pavot (6) Vrijstaande woningen type Perce-Neige (7) en Lotus (8)

Omschrijving	Niet mogelijk bij bouwnummer	prijs incl. BTW*
Uitbouw achterzijde 1.20 meter hoofd- en zijbeuk type Freesia (3) Dahlia (4) en Perce-Neige (7)		€ 34.000
Uitbouw achterzijde 2.40 meter hoofd- en zijbeuk type Freesia (3) Dahlia (4) en Perce-Neige (7)	3017 en 3040 en 3045	€ 44.000
Uitbouw achterzijde 1.20 meter hoofd- en zijbeuk type Pavot (6) en Lotus (8)	3009 (alleen zijbeuk mogelijk)	€ 35.000
Uitbouw achterzijde 2.4 meter hoofd- en zijbeuk type type Pavot (6)		€ 46.000
Dakkapel kopgevel Perce-Neige en Lotus		€ 13.500

*De basiswoning is BENG2=0. Een gekozen optie kan er voor zorgen dat de woning niet meer aan BENG2=0 voldoet echter voldoet de woning altijd aan BENG

Al onze aanbiedingen zijn, tenzij anders aangegeven, geheel vrijblijvend.

Aan deze prijslijst kunnen geen rechten worden ontleend.

BAM behoudt zich het recht voor wijzigingen op de inhoud van deze prijslijst aan te brengen.

Versie: 11 mei 2022

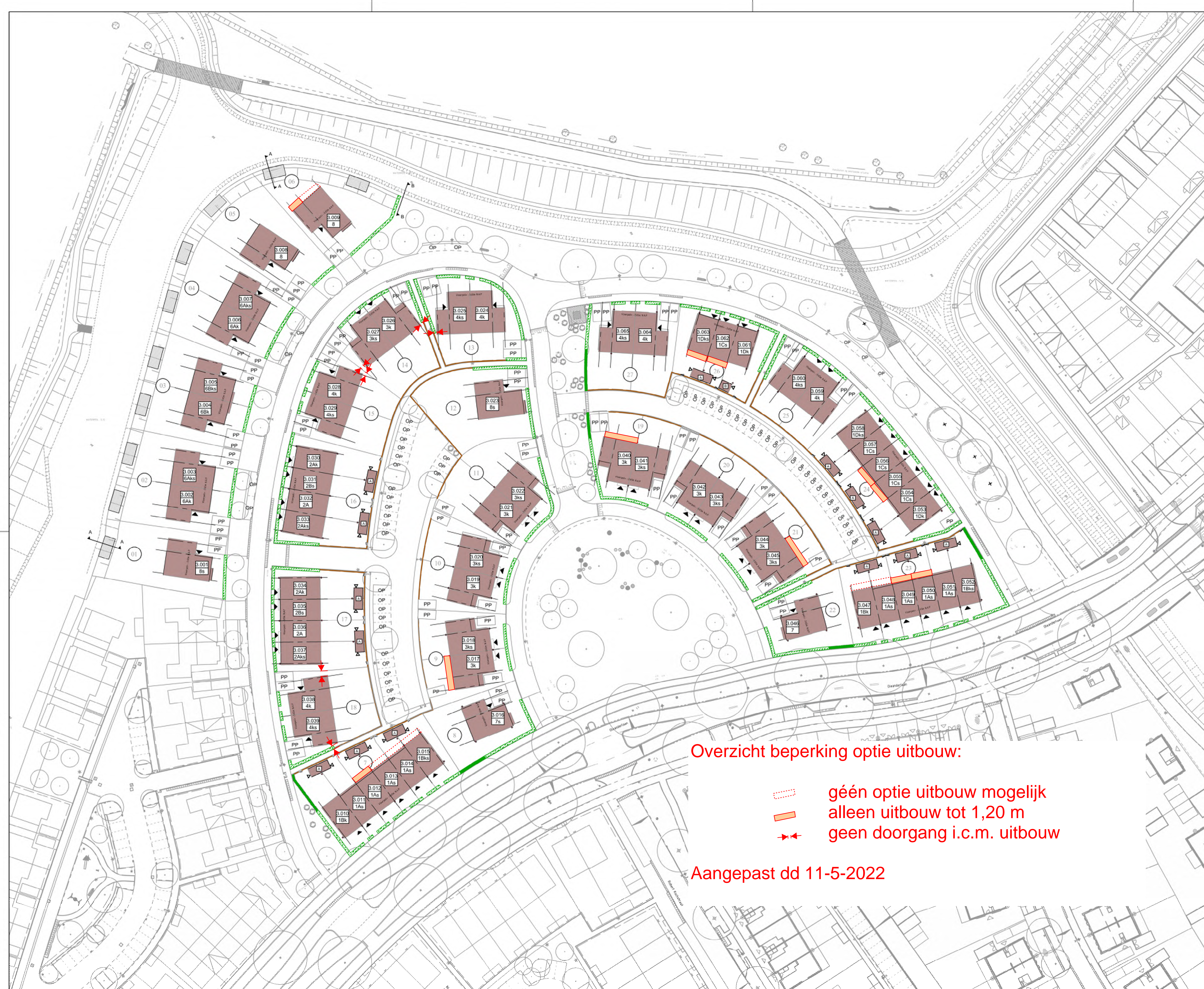

Overzicht beperking optie uitbouw:

- ⋯ géén optie uitbouw mogelijk
- ▬ alleen uitbouw tot 1,20 m
- ↔ geen doorgang i.c.m. uitbouw

Aangepast dd 11-5-2022

doorsnede A-A

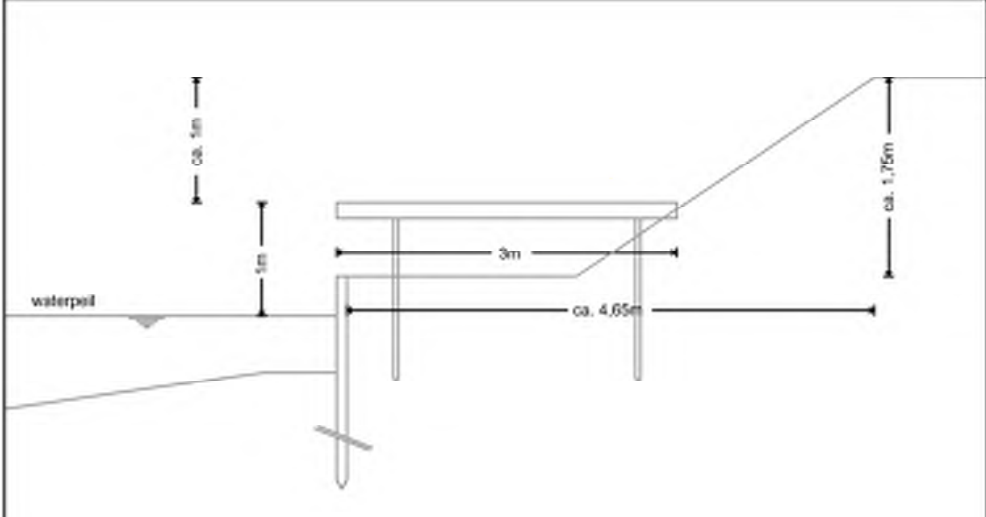

doorsnede B-B

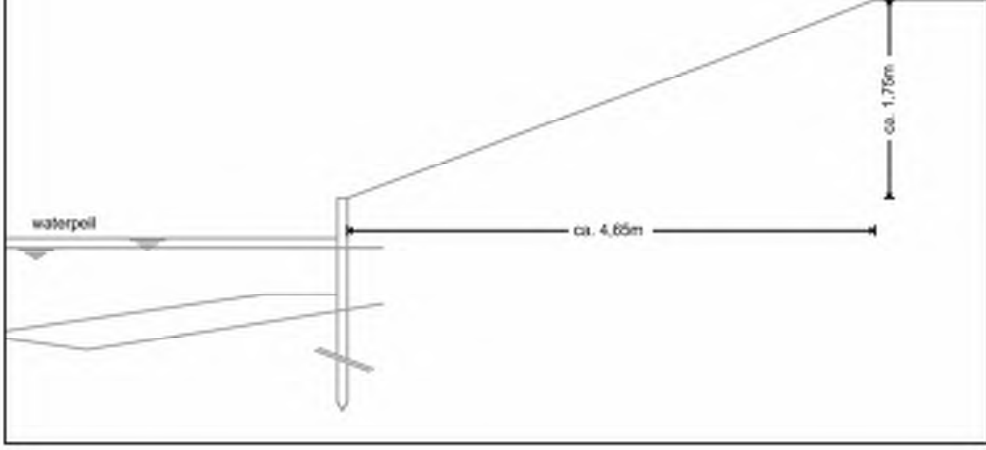

LEGENDA

12	Bloknummer	⬤	Openbare verlichting
57	Bouwnummer	⬤	Opstelplaats klink
20	Woningtype	⬤	Transformator
PP/OP	privé/openbare parkeerplaats	⬤	
hwa	[hemelwaterafvoer]		
▭	enkele berging		
▭	dubbele berging		
▼	entree woning		
▼	entree berging		
▬	hoog hoog		
▬	hoog laag		
▬	gaashek met hedera		
▬	poort in gaashek		
○	boom, exacte plaats kan afwijken		